

Spécifications Moteur

6 cylindres avec Volant à haute inertie pour fonctionnement régulier à basses vitesses.

ECHANGEUR DE TEMPERATURE, le BETA 150 est à aspiration naturelle et adapté aux navires commerciaux jusqu'à 24 m grâce à son couple de 440Nm à 1400 t/mn.

Angle d'installation de 15° max et de 25° en fonctionnement.

Alternateur 90 ampères de série en 12 volt. Autres options sur demande : alternateurs, courroies, prises de force.

Abre à cames entraîné par pignon, pas de chaîne ou de courroie à remplacer.

Pieds spéciaux en option. Beta Marine propose des modèles 3D pour le dessin et la construction des meilleurs supports possible afin de permettre une meilleure adaptation à votre bati existant.



Tableau de bord "ABV" avec 3 m de câblage. Supports de câbles « Morse » pour moteur et inverseur. Supports moteur largement dimensionnés et suspensions élastiques.

- Injection directe mécanique.
- Inverseurs en ligne hydraulique ou inclinés. Rotation horaire vue coté inverseur.
- Filtre carburant, pompe d'amorçage mécanique, injection et régulation Mécaniques pour de meilleures performances par tous les temps.

Beta 150

Engine shown with optional 24v 70 Amp insulated return alternator, forward end PTO shaft and customer specified ice white paint

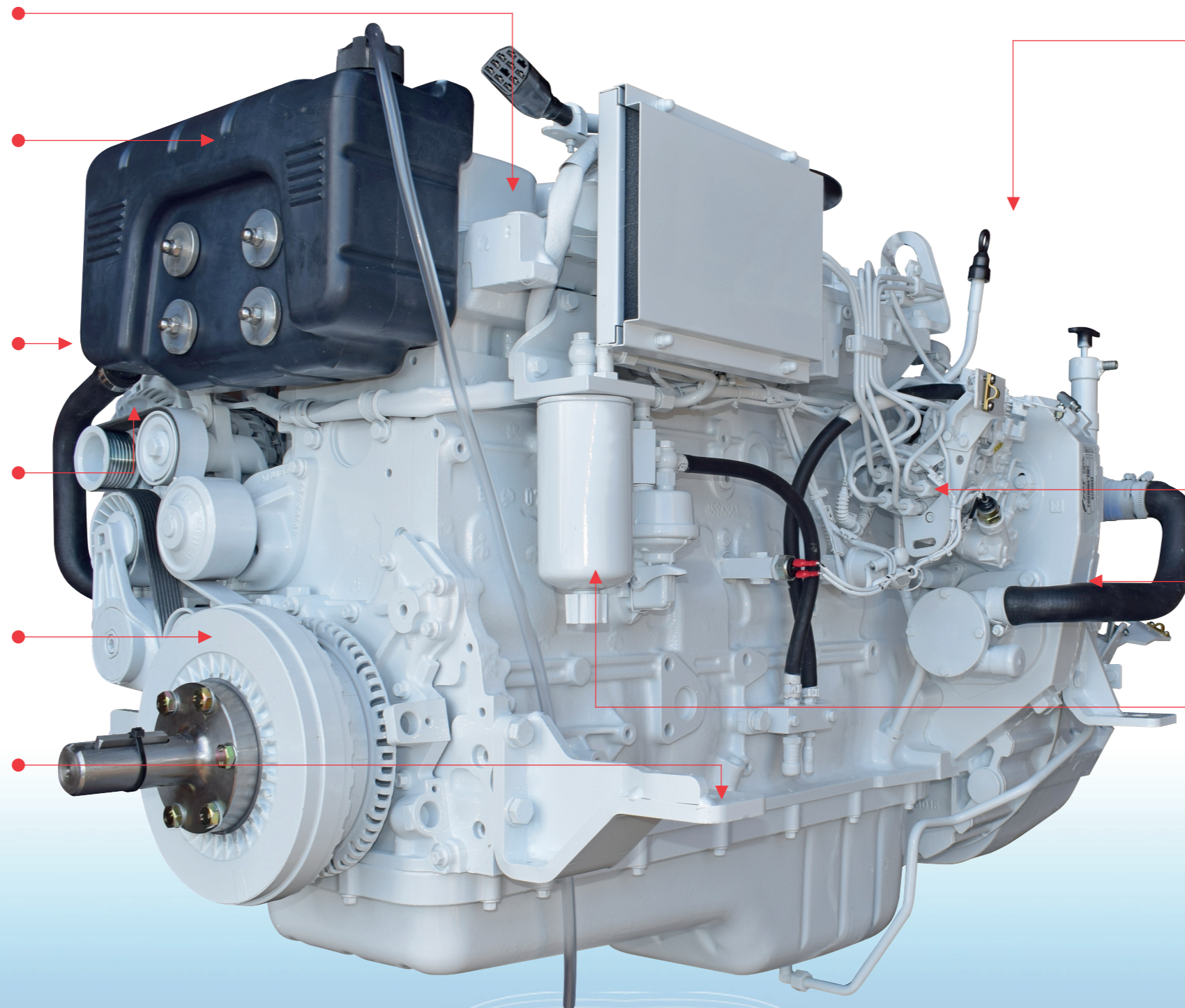
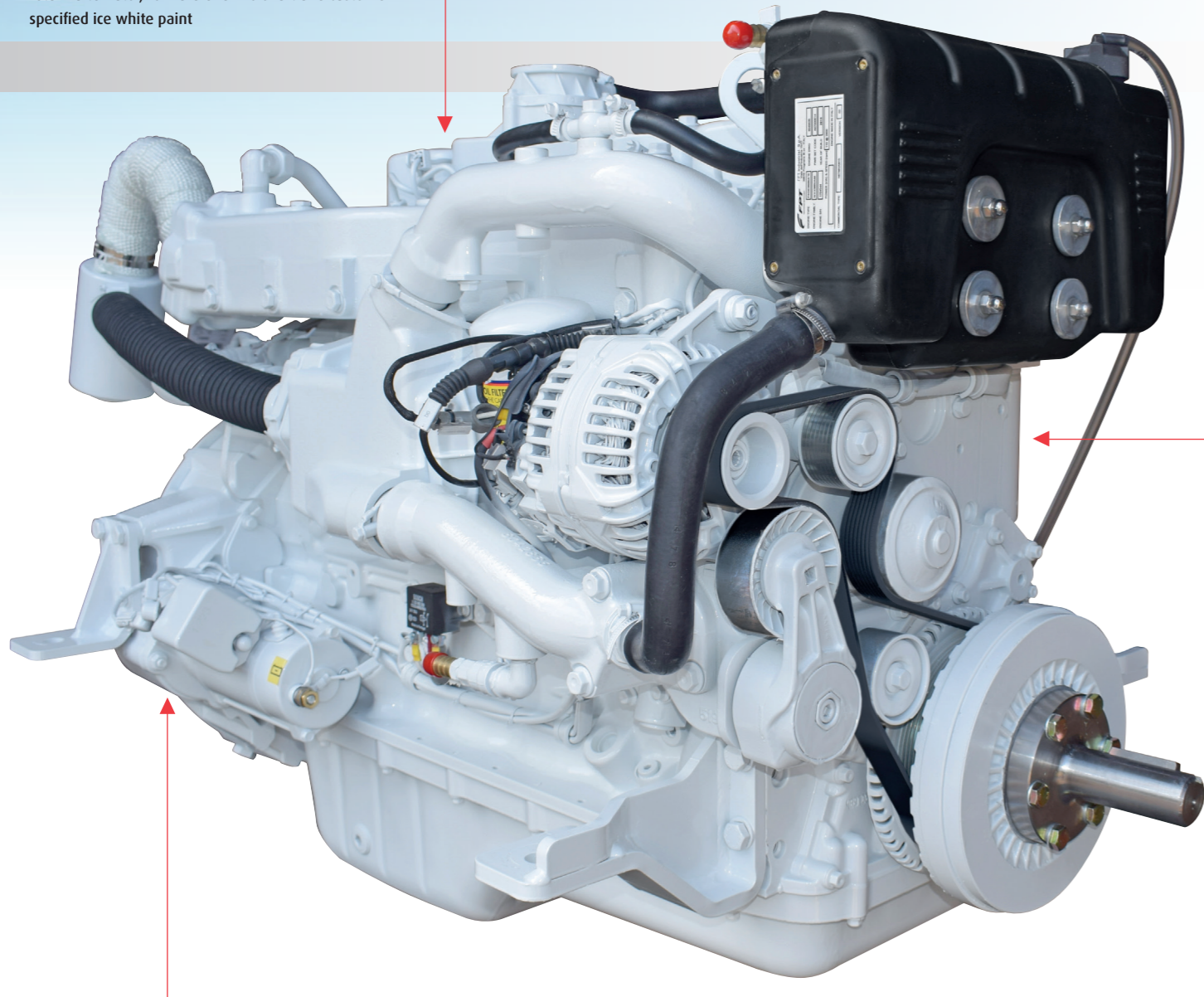

Options tableaux de Bord

Tableau ABV	Std.
Tableau ABVW	Opt.
Tableau B	Opt.
Tableau BW	Opt.
Tableau C Deluxe	Opt.

Tableau CW Deluxe	Opt.
Tableau D Digital	Opt.
Tableau C supplémentaire Avec 6 m de câblage	Opt.

Options électriques

Alternateur 90 Amp, 12 Volt	Std.
Alternateur 120 Amp, 12 Volt	Opt.
Alternateur 175 Amp, 12 Volt	Opt.
Alternateur 70 Amp, 12 Volt masse isolée	Opt.
Alternateur 100 Amp, 12 Volt masse isolée	Opt.

Second alternateur 175 Amp, 12 Volt	Opt.
Démarreur 24 volt alternateur 55 Amp	Opt.
Second alternateur 80 Amp, 24 Volt	Opt.
Second alternateur 60 Amp, 24 Volt masse isolée	Opt.

Inverseurs Options

Sans inverseur	
Moteur seul avec plateau d'entraînement	Std.

Technodrive / Twin Disc	
TM170 - Hydraulique	Opt.
TMC880 - 7° angle vers le bas, Hydraulique	Opt.
TMC265 - Hydraulique	Opt.
TMC265 - 7° angle vers le bas, Hydraulique	Opt.

PRM Marine	
PRM500 - Hydraulique	Std.
PRM750A - 7° angle vers le bas, Hydraulique	Opt.
PRM1000 - Hydraulique	Opt.
ZF	
ZF45 - Hydraulique	Std.
ZF45A - 8° angle vers le bas, Hydraulique	Std.

Le Beta 150 ne répond pas à RCD2

Base Moteur Iveco

Cylindres	6
Cylindrée	6700cc
Puissance	147hp max @ 2,800rpm
Poids	680Kg
Hélice	AIA*

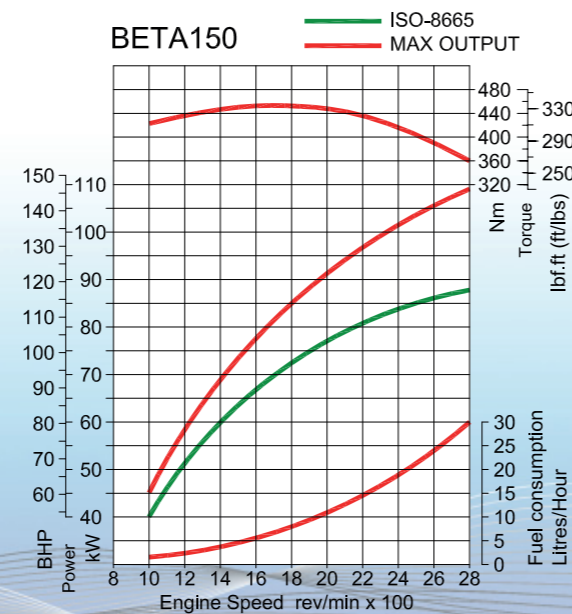

Pour une hélice théorique à pleine charge

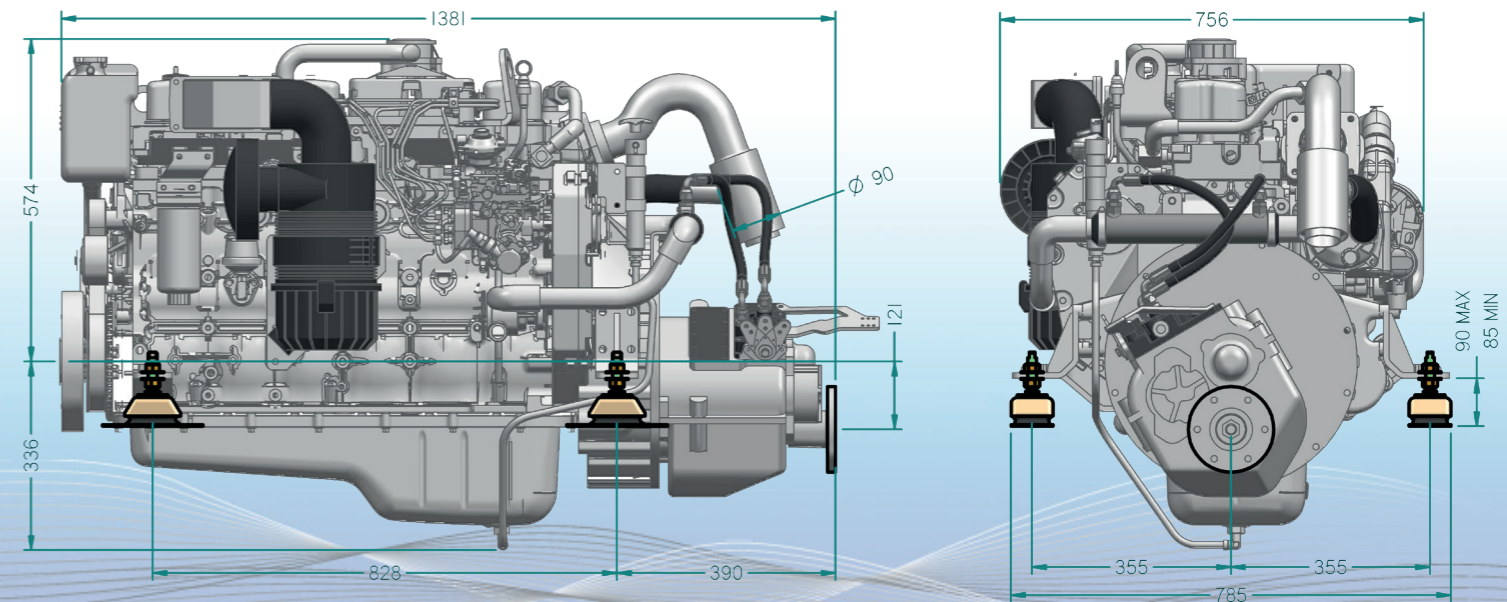

Dimensions typiques: visitez notre site web pour obtenir tous les dessins ou bien contactez Beta Marine